

8체질의학에 대한 환자 인식 조사

박재성 · 박영재 · 민재영 · 신용섭 · 이상철* · 박영배 · 김민용

경희대학교 학과간협동과정 한방인체정보의학과, *그리스도대학교 경영정보학부

[Abstract]

Recognition Surrey of Patients about Eight Constitution Medicine

Jae-sung Park, Young-Jae Park, Jae-Young Min, Yong-Sup Shin, Sang-Chul Lee*,
Young-Bae Park, Min-Yong Kim

*Dept. of Human Informatics of Oriental Medicine Interdisciplinary Programs of
Graduate School of Kyung Hee University*

**Dept. of Management Information Systems, Korea Christian University*

Background and purpose:

The purpose of this study is to search recognition patients in Eight constitution Oriental Medical Clinic. And we compare Eight constitution acupuncture methods with the another acupuncture methods.

Methods:

The subjects were comprised of 200 volunteers. In 3 Eight constitution Oriental Medical Clinic participants were chosen through questionnaire. Finishing answer participants put in their lacked name questionnaire to gathering box. DecisionTree (AnswerTree 3.0 Ver.) statistical software was used for statistical analysis.

Results and Conclusion:

As a result of the analysis of cognition to Eight constitution acupuncture methods was influenced to patients health, dietetic therapy is best influenced. Next influenced acupuncture reflex degree, age, job, constitution, cure periods, sex distinction, cure degree, diagnosed participant's Constitution by pulse diagnosis in 8 Constitution Medicine.

Key Words: Questionnaire, Constitution-Acupuncture, Eight-Constitution Medicine, Do-won Kuon, AnswerTree, DecisionTree

* 교신저자 : 박영재 / 소속 : 경희대학교 한의과대학 진단·생기능의학과학교실

TEL : 02-440-6233 / E-mail : bmpomd@paran.com

I. 緒 論

8체질 치료법은 8체질 침 치료법과 체질별 식이요법 및 섭생법을 사용하여 장부의 병리적심한 편차를 생리적 상태의 적은 편차로 조절하는 치료법이다¹⁾. 8체질 치료법은 金陽 (Pulmotonia), 金陰 (Colonotonia), 木陽 (Hepatonia), 木陰 (Cholesystonia), 土陽 (Pancreotonia), 土陰 (Gastrotonia), 水陽 (Renotonia), 水陰 (Vesicotonia)의 8개 체질 마다 다른 신체 12기관의 기능적 강약에 따라 8개의 독립적인 구조로 치료하는 치료법이다. 각 독립된 구조를 체질이라 부르며 체질마다 치료법과 음식구분, 섭생법이 다르다.

8체질의학 침 치료법(Eight Constitution-Acupuncture)은 동호 권도원 박사에 의해 1965년 10월 일본 동경에서 개최된 제 1회 국제 침구학회(The International Congress of Acupuncture)에서 체질 침 연구(A Study of Constitution-Acupuncture)라는 제목의 논문으로 처음 발표되었다²⁾.

동호 권도원 박사는 1965년 발표이후, 1974년도 발표 논문에서 8개의 체질을 확정하고³⁾, 각 체질별 생리, 병리, 진단, 치료, 영양법과 8체질 감별법(맥진) 등을 내용으로 한 8체질의학(Eight-Constitution Medicine)으로 체계화하였다⁴⁾.

8체질의학에 대한 기존 연구는 김⁵⁾ 등의 8체질 분류에 따른 식품 기호도와 영양 상태에 관한 연구, 김⁶⁾, 정⁷⁾, 정⁸⁾ 등의 8체질의학의 이론적 접근에 관한 연구, 김⁹⁾, 채¹⁰⁾, 이¹¹⁾, 김¹²⁾, 이¹³⁾, 신¹⁴⁾ 등의 8체질 침 치료의 효과 및 영향에 관한 연구, 이^{15,16)}의 설문을 통한 8체질의 특징분석에 관한 연구, 이¹⁷⁾ 등의 8체질 맥진의 신뢰도에 관한 연구, 신¹⁸⁾의 체질맥진 숙련도 평가방법에 관한 연구 등이 이루어져 있다.

현재 체질 침 치료를 활용하는 임상 한의사들은 8체질의학 침 치료법으로 좋은 치료효과를 보

이고 있으며, 8체질의학 침 치료법을 사용하여 임상에 임하고 있는 한의사의 숫자도 많은 상황이나, 실제 8체질 침 치료법을 받는 환자들이 8체질 침 치료법을 선호하는 이유와 8체질 치료의 어떤 부분에 대하여 실제 건강에 도움을 받는다고 인식하는지에 대하여서는 기존의 진행된 연구가 없는 실정이다.

따라서, 본 연구는 8체질 치료를 받는 환자를 대상으로 8체질의학에 대한 만족도 및 신뢰도, 침 치료에 대한 반응과 타 침 치료법과 비교시 8체질 침 치료법이 갖는 우수성 등, 8체질 치료의 전반에 관한 환자의 인식을 조사하고자 하였다.

II. 研究對象 및 方法

1. 조사 대상 및 기간

본 연구는 2007년 5월 2일부터 6월 2일까지 1개월 간 진행되었으며 조사 대상은 서울과 경기 지방에 소재한 3곳의 8체질 전문 한의원에 내원하는 환자 232명을 대상으로 하였다.

2. 연구 방법

이번 8체질 치료에 대한 환자 연구 설문조사는 총 16문항으로 구성되었다(Appendix-1). 설문 문항으로는 8체질 진료 한의사에 의하여 진단 받은 체질에 대하여 기록한 후 치료 받은 기간, 진단된 체질에 대한 신뢰도, 체질에 대하여 신뢰하는 이유, 침 치료 직후 증상의 호전 정도, 치료 직후 신체반응, 치료 후 컨디션과 수면 상태, 치료 후 건강 증진 정도, 치료 후 좋은 점, 8체질 섭생법에 의한 건강 증진 정도, 8체질 섭생법 중에 도움 받은 치료법, 8체질 치료법과 다른 침 치료법간의

비교, 설문 작성자의 학력, 직업, 신뢰하는 의료 기간에 대한 설문으로 구성되었다(Table 1).

설문지는 나이와 성별을 기록한 후 Table 1에 있는 설문의 순서로 구성 하였으며 신뢰도, 민감도, 만족도, 효용성, 우수성의 5개 범주로 구성하였다. 특히 신뢰도, 민감도, 만족도, 효용성, 우수성의 각 범주에서 가장 먼저 Likert 7점 척도를 사용하여 중요도를 묻는 설문 문항이며 7점 척도 표기 후 표기한 이유를 구체적으로 답할 수 있는 구조로 설문을 구성하여 설문 조사를 실시하였다.

각 범주에서 신뢰도는 8체질 한의사에 의하여

진단된 환자 본인의 체질을 신뢰하는지와 신뢰하는 이유를 묻는 것이고, 민감도는 8체질 침 치료 후 반응과 컨디션에 대하여 묻는 것이고, 만족도는 8체질 침 치료 후 질병 호전과 건강 증진에 대하여 묻는 것이고, 효용성은 8체질 침 치료법을 제외한 운동, 식이요법, 호흡, 목욕요법등 기타 치료방법에 대하여 묻는 것이고, 우수성은 8체질 침 치료법이 다른 침 치료법보다 어떤 점에서 우수한지에 대하여 묻는 범주이다.

설문 문항 1차 구성 후 3명의 8체질 한의사의 자문을 구하여 보완, 수정 후 20명을 대상으로 예

Table 1. Questionnaire Items

| | |
|------|--|
| 기초설문 | 8체질의학으로 진단된 당신의 체질은 무엇입니까? |
| | 8체질의학으로 치료받은 기간은 얼마나 됩니까? |
| 신뢰도 | 진단된 체질에 대해서 당신은 어느 정도 신뢰하십니까? |
| | 자신의 체질을 신뢰한다면 그 이유는 무엇입니까? |
| 민감도 | 8체질 침 치료 후(침을 맞고 나서 1시간 이내에) 당신의 증상 및 질병의 호전된 정도를 체크해 주십시오. |
| | 침 치료 후 (침을 맞고 나서 1시간 이내에) 당신의 신체반응은 어떻습니까? |
| | 침을 맞은 날 수면과 다음날 컨디션은 어떻습니까? |
| 만족도 | 8체질의학으로 치료를 받은 후 당신의 질병 치료 및 건강 증진은 어느 정도 되십니까? |
| | 8체질의학으로 치료를 받은 후 좋은 점은 무엇입니까? |
| 효용성 | 치료 중 또는 치료 후 식이요법과 운동, 호흡, 목욕요법 등을 포함한 8체질 섭생법이 자신의 질병 예방과 건강증진에 어느 정도 도움이 된다고 생각하십니까? |
| | 8체질 섭생법 중에서 어떤 요법이 당신에게 도움을 주었습니까? |
| 우수성 | 8체질 침 치료법이 다른 침 치료법보다 우수하다고 생각하십니까? |
| | 8체질 침 치료법이 다른 침 치료법보다 어떤 점에서 우수하다고 생각하십니까? |
| 기초설문 | 당신의 학력은 어떻게 되십니까? |
| | 당신의 직업은 무엇입니까? |
| | 당신이 가장 신뢰하는 의료기관은 무엇입니까? |

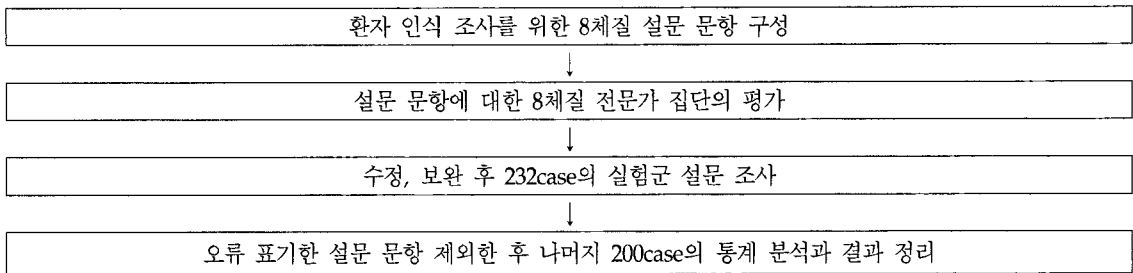

Figure 1. Block diagram of experimental protocol.

비 설문을 통하여 설문 문항의 난해점이나 부족한 점을 보완하였다. 설문지는 무기명으로 작성하게 하였으며 간호사의 설명을 듣고 설문지를 받아 직접 작성한 후 한의원에 별도 비치된 설문지 수거함에 직접 넣게 하여 설문 응답자의 정확한 의견이 반영될 수 있게 하였다.

3. 자료처리 및 분석

조사 수집된 설문지는 정리하여 불성실하게 대답하거나 설문 문항의 기표를 누락한 설문지는 제외한 후 남은 200명(232명의 86%)의 설문지를 코딩하였다.

빈도분석은 SPSS(Ver.13.0)으로, 의사결정나무 분석은 AnswerTree(Ver. 3.0) program 으로 분석하였다. 만족도 수준은 Likert 척도법에 의거하여 체질을 매우 신뢰하거나 증상이나 치료에 매우 도움과 호전이 된 긍정적인 경우에는 7점으로, 많이 긍정적인 경우에는 6점, 약간 긍정적인 경우에는 5점, 비슷하거나 동일한 경우에는 4점, 약간 부정적인 경우에는 3점, 많이 부정적인 경우에는 2점, 체질을 신뢰하지 않거나 증상이나 치료의 악화된 경우 1점으로 처리하였다.

Ⅲ. 研究 結果

1. 일반적 특성

조사 대상자의 일반적인 특성은 여자가 75.5% (151명)로 남자 24.5%(49명) 보다 많았고 연령은 17세에서 74세까지였으며 평균은 43.64세였다. 체질은 토양체질이 25.5%(51명) 으로 가장 많았으며 토양 25.5%(51명), 금음 19.5%(39명), 목양 17.5% (35명), 금양 16.5%(33명), 수음 9%(18명), 목음 7.5%(15명), 수양 3.5%(7명), 토음 1%(2명)의 순서였다. 직업은 주부가 82명(41%)으로 가장 많았으며 그 다음은 회사원이 32명(16%)으로 많았다. 가장 신뢰하는 의료기관은 8체질 한의원이 116명 (58%)으로 제일 많았으며 그 다음으로는 병원이 60명(30%)으로 많았다. 응답자의 학력 수준은 대졸이 126명(62.5%)으로 제일 많았고 고졸이 42명 (21%)순이었다(Table 2).

2. 설문 분석

설문지는 응답자가 Category 마다 Likert 7점 척도로 이루어진 질문에 답변하고, 답변한 이유를 객관식 설문 문항에서 답변하는 방식으로 구성되어 있다. 각 category의 Likert 7점 척도 문항의 통계분석은 Table 3과 같다.

Table 2. General Special Quality of Examination Person

| 구 분 | | 인원수(명) | 백분율(%) |
|-----------|---------|--------|--------|
| 전 체 | | 200 | 100.0 |
| 성 별 | 남 자 | 49 | 24.5 |
| | 여 자 | 151 | 75.5 |
| 연 령 별 | 10대 | 4 | 2.0 |
| | 20대 | 35 | 17.5 |
| | 30대 | 42 | 21.0 |
| | 40대 | 41 | 20.5 |
| | 50대 | 50 | 25.0 |
| | 60대 | 21 | 10.5 |
| | 70대 | 7 | 3.5 |
| 학 력 별 | 초등졸 | 2 | 1.0 |
| | 중 졸 | 9 | 4.5 |
| | 고 졸 | 42 | 21.0 |
| | 대재/대졸 | 125 | 62.5 |
| | 대학원 | 22 | 11.0 |
| 신뢰하는 의료기관 | 병원 | 60 | 30.0 |
| | 한의원 | 9 | 4.5 |
| | 8체질 한의원 | 116 | 58.0 |
| | 신앙적 치료 | 9 | 4.5 |
| | 기타 | 6 | 3.0 |
| 직 업 | 학생 | 17 | 8.5 |
| | 교육인 | 13 | 6.5 |
| | 주부 | 82 | 41 |
| | 회사원 | 32 | 16 |
| | 의료인 | 9 | 4.5 |
| | 종교인 | 4 | 2 |
| | 상인 | 1 | 0.5 |
| | 농부 | 2 | 1 |
| | 자영업 | 13 | 6.5 |
| | 무직 | 4 | 2 |
| | 기타 | 23 | 11.5 |
| 체질 | 목양 | 35 | 17.5 |
| | 목음 | 15 | 7.5 |
| | 토양 | 51 | 20.5 |
| | 토음 | 2 | 1 |
| | 금양 | 33 | 16.5 |
| | 금음 | 39 | 19.5 |
| | 수양 | 7 | 3.5 |
| | 수음 | 18 | 9 |

Table 3. Descriptive Data of Five Category

| | N | Minimum | Maximum | Mean | Standard Deviation |
|-----|-----|---------|---------|------|--------------------|
| 신뢰도 | 200 | 2 | 7 | 5.68 | 1.027 |
| 민감도 | 200 | 3 | 7 | 5.41 | 0.857658 |
| 만족도 | 200 | 3 | 7 | 5.61 | 0.74206 |
| 효용성 | 200 | 3 | 7 | 5.44 | 0.85443 |
| 우수성 | 200 | 2 | 7 | 5.49 | 0.951011 |

Table 4. Duplication Reply Data Degree of Confidence

| | 빈도수 | 백분율 |
|---------|---------|------|
| 설문 문항1. | 43/200 | 21.5 |
| 설문 문항2. | 111/200 | 55.5 |
| 설문 문항3. | 57/200 | 28.5 |
| 설문 문항4. | 54/200 | 27.0 |
| 설문 문항5. | 37/200 | 18.5 |

*설문 문항 1.권위자가 진단을 했기 때문
 설문 문항 2.체질침 반응이 너무나 좋았기 때문 또는 체질침으로 질병이 치료되었기 때문
 설문 문항 3.체질식, 목욕, 운동, 기거, 호흡 등 체질 섭생이 너무나 잘맞기 때문
 설문 문항 4.체질분류에 따른 성격이나 외모, 성향이나 습관이 나와 비슷하기 때문
 설문 문항 5.체질한약으로 효과를 보았기 때문 또는 질병이 치료되었기 때문

1) 신뢰도

8체질 한의사에 의하여 진단 받은 체질을 신뢰하는 정도는 Table 3에서 Likert 7점 척도 평가 점수는 최소 점수 2점에서 최대 점수 7점까지로 나타났으며 평균은 5.68이었고 표준 편차는 1.027이었다. Likert 척도에 이어 질문된 세부 문항에서는 Table 4 같이 나타났다. 진단된 체질에 대하여 신뢰하는 이유로는 설문 2번 문항의 체질 침 반응이 좋았고 체질 침 치료로 질병이 치료 되었다는 답변이 가장 많았다. 그 뒤로는 설문 3번 문항의 8

체질 섭생법이 잘 맞다는 답변이 많았고, 그 다음으로는 4번 문항의 체질별 외모와 성향이 비슷하다는 답변이 많았다. 설문의 응답은 복수 응답으로 질문하였다.

2) 민감도

8체질 한의사에 의하여 침 치료 후(1시간 이내) 증상 및 질병이 호전된 정도는 Table 3에서 Likert 7점 척도 평가 점수는 최소 점수 3점에서 최대 점수 7점까지 나타났으며 평균은 5.41이었고 표준 편차는 0.857이었다. Likert 척도에 이어 질문된 세부 문항에서는 Table 5와 같다. 만족도 조사에서는 세부적인 이유를 묻는 질문이 2가지로 첫째는 침 치료 후 신체 반응을 질문하였고, 두 번째는 침 맞은 날 수면과 다음날 컨디션에 대하여 설문하였다. 첫 번째 침 치료 후(침을 맞고 1시간 이내) 신체반응을 묻는 설문에는 설문 4번 문항의 노곤하게 잠이 스르르 온다는 답변이 가장 많았고 그 뒤로 설문 2번 문항의 가슴과 속이 시원해지고 소통되는 느낌이 든다는 답변이 많았다. 두 번째로 침 맞은 날 수면과 다음날의 컨디션을 묻는 설문에는 설문 2번 문항의 다른 날 보다 일찍 자고 숙면을 취해서 컨디션이 좋다는 답변이 제일 많았고 그 다음으로는 평상시와 다른 것이 없다는 답변이 많았으며, 컨디션이 좋지 않거나 피곤하다는 답변도 있었다.

Table 5. Duplication Reply Data Degree of Reaction

| 신체반응 | 빈도수(명) | 백분율(%) | 수면& 컨디션 | 빈도수(명) | 백분율(%) |
|---------|--------|--------|---------|--------|--------|
| 설문 문항1. | 35/200 | 17.5 | 설문 문항1. | 46/200 | 23.0 |
| 설문 문항2. | 57/200 | 28.5 | 설문 문항2. | 91/200 | 45.5 |
| 설문 문항3. | 49/200 | 24.5 | 설문 문항3. | 79/200 | 39.5 |
| 설문 문항4. | 64/200 | 32.0 | 설문 문항4. | 6/200 | 3.0 |
| 설문 문항5. | 50/200 | 25.0 | 설문 문항5. | 1/200 | 0.5 |
| 설문 문항6. | 50/200 | 25.0 | 설문 문항6. | 0/200 | 0 |
| 설문 문항7. | 1/200 | 0.5 | | | |

* 신체반응

- 설문 문항 1. 머리 또는 눈이 맑아진다.
- 설문 문항 2. 가슴과 속이 시원해지고, 소통되는 느낌이 든다.
- 설문 문항 3. 기운이 나고 컨디션이 좋아진다.
- 설문 문항 4. 노곤하게 잠이 스르르 온다.
- 설문 문항 5. 불편하던 곳이 바로 호전 된다.
- 설문 문항 6. 아무런 느낌이 없다
- 설문 문항 7. 어딘가 막힌 느낌이 들면서 불편한 적이 있다.

* 수면& 컨디션

- 설문 문항 1. 안자던 낮잠도 자고 저녁에도 잠을 잘 자 몸이 많이 가벼워 컨디션이 좋았다.
- 설문 문항 2. 다른 날 보다 일찍 자고 숙면을 취해 컨디션이 좋은 것 같다.
- 설문 문항 3. 평상시와 다른 것이 없다.
- 설문 문항 4. 잠은 잔 것 같은데 몸이 계속 가라앉고 자고나도 개운하지 않고 피곤하였다.
- 설문 문항 5. 평상시 보다 잠을 더 못자 컨디션이 좋질 않았다.
- 설문 문항 6. 잠을 한 숨도 못자 컨디션이 매우 좋질 않았다.

3) 만족도

8체질 침 치료를 받은 후 질병의 치료와 건강 증진의 정도는 Table 3의 결과에서 최소 점수 3점에서 최대 점수 7점까지 나타났으며 평균은 5.61이었고 표준 편차는 0.854였다. 이어서 질문된 세부 문항에서는 Table 6 같이 나타났다. 8체질 침 치료 후 좋아진 부분으로는 설문 문항 2번의 8체질 침섭생법을 통해 질병예방에 도움이 되었으며 건강도 증진되었다는 답변이 가장 많았다.

에 대한 설문은 Table 3에서 Likert 7점 척도 평가 점수가 최소 점수 3점에서 최대 점수 7점까지 나타났으며 평균은 5.44이었고 표준 편차는 0.742였다. Likert 척도에 이어 질문된 세부 문항에서는 Table 7 같이 나타났다. 8체질 침섭생법 중에서는 설문 문항 1번의 식이요법으로 도움을 많이 받았다는 응답이 가장 많은 이유로 답변되었다. 그 다음으로는 체질별 운동요법에 의한 건강 증진이 이루어졌다는 답변이 많았다.

4) 효용성

8체질 침섭생법으로 건강증진에 도움을 받았는지

Table 6. Duplication Reply Data Degree of Satisfaction

| | 빈도수(명) | 백분율(%) |
|---------|---------|--------|
| 설문 문항1. | 98/200 | 49.0 |
| 설문 문항2. | 103/200 | 51.5 |
| 설문 문항3. | 72/200 | 36.0 |
| 설문 문항4. | 21/200 | 10.5 |
| 설문 문항5. | 15/200 | 7.5 |

- * 설문 문항1. 치료를 통해 질병이 회복되고, 건강이 증진되었다.
 설문 문항2. 8체질섭생법을 통해 질병을 예방하고 건강을 증진하는 계기가 되었다.
 설문 문항3. 스스로 질병을 예방하고 관리하는 능력이 생겼다.
 설문 문항4. 잘 모르겠다.
 설문 문항5. 좋은 점이 없고, 오히려 음식을 가려야 한다는 심적 부담감만 생겼다.

Table 7. Multiple Response Data Degree of Valiancy

| | 빈도수 (명) | 백분율(%) |
|---------|---------|--------|
| 설문 문항1. | 175/200 | 87.5 |
| 설문 문항2. | 55/200 | 27.5 |
| 설문 문항3. | 8/200 | 4.0 |
| 설문 문항4. | 30/200 | 15.0 |

- * 설문 문항1. 식이요법
 설문 문항2. 운동요법
 설문 문항3. 호흡요법
 설문 문항4. 목욕요법

5) 우수성

8체질 침 치료법이 다른 침 치료법과 비교하여 우수하다는 평가는 Likert 7점 척도에서 최소 점수 2점에서 최대 점수 7점까지 나타났으며 평균

Table 8. Duplication Reply Data Degree of Superiority

| | 빈도수(명) | 백분율(%) |
|---------|---------|--------|
| 설문 문항1. | 98/200 | 49.0 |
| 설문 문항2. | 103/200 | 51.5 |
| 설문 문항3. | 72/200 | 36.0 |
| 설문 문항4. | 21/200 | 10.5 |
| 설문 문항5. | 15/200 | 7.5 |

- * 설문 문항1. 치료효과가 우수하다.
 설문 문항2. 침 치료 후 치료효과가 빠르게 나타난다.
 설문 문항3. 다른 침 치료법으로 치료가 어려운 질환에 효과가 좋다.
 설문 문항4. 침 치료 시간이 짧다.
 설문 문항5. 체질이 진단된 후 8체질 이론에 따라 여러 가지 생활지도를 받을 수 있다.

은 5.49이었고 표준 편차는 0.951이었다. Likert 척도에 이어 질문된 세부 문항에서는 Table 8 같이 나타났다. 8체질 침이 다른 침 치료법보다 우수하다고 생각되는 장점으로서는 설문 문항 2번의 신속한 침 치료 효과를 꼽았으며, 치료 효과가 우수하다, 난치 질환에 효과가 좋다, 치료 시간이 짧다, 여러 가지 생활지도를 받을 수 있다는 순서로 나타났다.

3. 의사 결정 나무를 이용한 8체질 침 치료법과 타 침 치료법간의 선호 환자 성향 분석

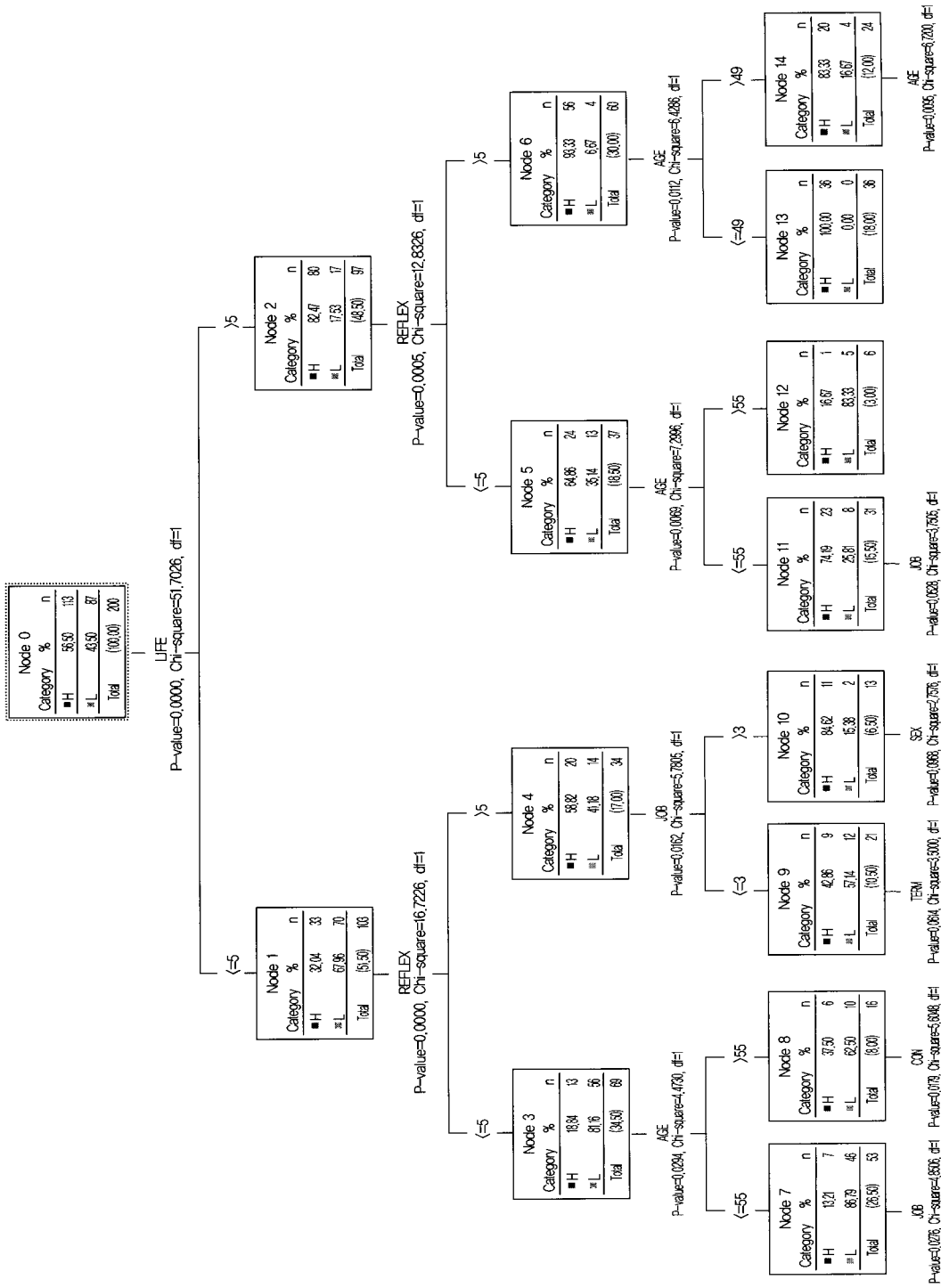

Figure 2. Decision tree classification protocol.

8체질 침 치료법과 타 침 치료법의 선호 환자 패턴을 분석하기 위하여 DecisionTree 통계 분석법²¹⁻²⁴⁾을 이용하여 분석하였다. 8체질 침 치료법이 타 침 치료법에 비하여 우수한지 조사한 우수성의 Likert 척도 평균은 5.49였다. 8체질 침 치료법이 우수하다고 생각하는 환자 군을 H(high)군으로 지정한 후 이들은 Likert 점수 6,7을 작성한 그룹으로 지정하였다. L(Low)군은 5점 이하 작성자를 그룹으로 지정하였다. H군은 113명이었고 L군은 87명이었다. 이 두 그룹을 DecisionTree 프로그램인 AnswerTree(Ver. 3.0), SPSS(Ver. 13.0)^{19,20)} 프로그램으로 통계처리 하였다. 침 비교 Likert 척도에서 8체질 침 치료법을 우수하다고 생각한 H군과 우수하지 않다고 생각한 L군의 설문지 내에서의 성별, 연령, 치료기간, 체질 신뢰도, 질병 호전정도, 질병치료정도, 건강증진정도, 식이요법, 학력, 직업, 신뢰하는 의료기관을 조사하였다. AnswerTree 3.0 프로그램에서 parents node는 10, Child node는 5로 지정하였으며, 오 분류 비용(Misclassification cost) 값은 표본의 차이가 113:87로 동일하지 않으므로 Low cost를 High cost의 비율과 맞추기 위해 1.30으로 맞추었다. AnswerTree 3.0 program에서 Chaid의 방법으로 통계 처리하였다.

분석 결과는 8체질 침 치료법을 선호하는 기준으로 식이요법이 가장 큰 영향을 끼쳤으며, 그 이후로 침 반응 정도, 나이, 직업, 체질, 치료기간, 성별, 치료된 정도, 8체질 신뢰정도 순으로 8체질 침 치료법의 선호도를 정하는 기준으로 나타났다.

IV. 考 察

8체질 치료법은 권도원에 의해 정립된 체질의학의 이론을 기본으로 하는 독특한 치료법이다. 8

체질 치료법은 침 치료법과 체질별 식이요법 및 섭생법을 사용하여 장부의 병리적인 과도한 편차를 생리적인 덜한 편차로 조절하는 인체 전반에 걸친 치료법이다. 8개 체질마다 다른 신체 12기관의 기능적 강약에 따라 8개의 독립적인 구조로 치료하는 치료법이며, 각 독립된 구조를 체질이라 부르며 체질마다 치료법과 음식구분, 섭생법이 다르게 된다. 임상에서는 체질에 대한 감별진단을 맥진으로 하며 이에 따라 체질별로 각기 다른 치료방법을 이용하여 환자의 질병을 치료하고 건강을 유지하게 하고 있다.

그동안 권도원의 8체질 치료법 발표¹⁾ 이후로 8체질의학의 이론적 접근에 관한 연구⁶⁻⁸⁾, 8체질 침 치료의 효과 및 영향에 관한 연구⁹⁻¹⁴⁾, 설문을 통한 8체질의 특징분석에 관한 연구^{15,16)}, 8체질 맥진의 신뢰도에 관한 연구¹⁷⁾, 체질맥진 속련도 평가 방법에 관한 연구¹⁸⁾ 등이 이루어졌고, 8체질 침법의 치료효과가 유의하다⁹⁻¹⁴⁾는 여러 연구 결과가 있었음에도 불구하고, 정작 환자들이 어떤 치료법으로 도움을 받고 있는지, 치료 반응이 어떠한지에 대한 연구는 부족한 실정이다. 이에 본 연구는 8체질 치료법을 통하여 환자가 어떠한 반응을 보이고 어떤 치료법을 통하여 건강 유지와 질병 치료에 도움을 받고 있는지 분석하였다.

본 연구는 환자의 인식 조사를 위하여 서울, 경기 지역에 위치한 3곳의 8체질 전문 한의원에서 설문지를 배포하여 얻은 200명의 자료로 조사하였다. 설문 조사는 침 반응 정도, 나이, 직업, 체질, 치료기간, 성별, 식이요법 등 8체질 치료법으로 이용되는 분야에 걸쳐서 설문이 이루어졌으며, 신뢰성 확보와 객관적인 평가를 위하여 무기명으로 진행하였다. 설문 대상자는 체질 감별이 이루어진^{17,18)} 8체질 한의원 내원 환자를 대상으로 하였다. 수집된 설문지를 검토하여 불성실하거나 편중된 설문답안을 제외한 200case로 일반적 기술

통계법을 사용하여 빈도수와 평균을 구했다. 분석 결과 체질은 토양 25.5%(51명), 금음 19.5%(39명), 목양 17.5%(35명), 금양 16.5%(33명), 수음 9%(18명), 목음 7.5%(15명), 수양 3.5%(7명), 토음 1%(2명)의 순으로 나타났고, 직업은 주부가 가장 많았고 다음으로 회사원이 많았다. 분석결과 체질과 직업, 치료기간 등이 환자 인식 조사에서 유의한 관계성은 나타나지 않았다.

설문 내용을 신뢰도, 민감도, 만족도, 효용성, 우수성으로 범주를 나누어 분석 결과, 체질 침 치료를 받고 반응이 좋았던 환자들이 본인의 체질을 신뢰하는 정도가 높게 나타났다. 이는 8체질 침 치료법 원리상 본인의 체질이 정확히 감별되어야 침 효과가 나오는 침 원리로 설명되며 체질 진단이 가장 중요한 8체질 치료의 근본임을 알 수 있다. 8체질 침 치료를 받고는 잠이 오는 등 노곤 반응이 많은 것은 일반 타 침 반응의 명현 반응과는 다른 반응으로 침 효과에 의한 교감신경과 부교감 신경의 조절반응으로 보인다. 침 맞은 다음 날 반응과 컨디션으로는 교감 신경과 부교감 신경의 조절로 인한 안정으로 숙면을 취하여 컨디션이 좋다는 반응을 보였고, 8체질 섭생법에서는 식이 요법 조절로 장기 강약 불균형을 조정하여 건강이 증진됨이 가장 큰 장점이었다. 8체질 침과 타 침 치료간의 비교에서는 8체질 침 치료법이 신속한 반응을 보이며 난치 질환에 효과가 좋다는 인식이 많았다.

여러 가지 8체질 치료법 중 환자에게 어떤 치료법이 건강증진에 큰 영향력을 가지고 있는지 분석하기 위하여 DecisionTree 통계기법 중 하나인 의사결정나무분석법(AnswerTree 3.0)을 사용하여 통계 분석하였다. 의사결정나무는 의사결정 규칙을 나무 구조로 도표화하여 분류해주는 통계 분석 방법이다. 알고리즘을 시각적으로 표현하여 의사를 결정하는데 도움을 받을 수 있어 많이 사

용되고 있다. 박²⁵⁾은 의사결정나무분석을 통하여 QSCCII 설문지를 통계 분석하여 체질진단에 응용하였다. 본 연구에서는 의사결정나무분석을 통하여 8체질 치료법 중 환자에게 어떤 치료법이 건강증진에 큰 영향력을 가지고 있는지 분석하였다. 그 결과 식이요법이 가장 큰 영향을 끼쳤으며, 그 이후로 침 반응 정도, 나이, 직업, 체질, 치료기간, 성별, 치료된 정도, 8체질 신뢰정도 순으로 나타났으나 표본의 수가 적고 뚜렷한 집단 간의 구분이 이루어지지 않은 점, 체질별로 침 반응과 치료 효과 등이 나타나지 않은 점은 추후 연구가 필요할 것으로 보인다.

V. 結 論

본 연구는 서울 경기 지역에 위치한 3군데 8체질 한의원에서 내원환자 200명을 대상으로 8체질의학에 대한 만족도 및 신뢰도, 침 치료에 대한 반응과 타 침 치료법과 비교시 8체질 침 치료법이 갖는 우수성 등, 8체질 치료의 전반에 관한 환자의 인식을 조사한 결과 다음과 같은 결론을 얻었다.

1. 진단된 체질에 대한 신뢰도는 평균값이 5.68로 우수한 결과를 보였으며 신뢰하는 이유로는 “체질 침 반응이 좋았다.” “체질 침 치료로 질병이 치료 되었다.”는 답변이 많았다.
2. 치료 반응과 결과를 나타내는 민감도는 평균값이 5.41로 우수한 결과를 보였으며 치료 반응으로 “숙면을 취하고 기분이 상쾌하다.”는 답변이 많았다.
3. 치료 후 건강증진을 나타내는 만족도는 평균값이 5.61로 우수한 결과를 보였으며 8체질 섭생법으로 인하여 치료 만족도가 높은 것으로 나타났다.

4. 8체질 섭생법으로 치료의 효과를 나타내는 효용성은 평균값이 5.44로 우수한 결과를 보였으며 식이요법을 통하여 건강 증진에 많은 도움을 받는 것으로 나타났다.
5. 타 침 치료법과 비교하여 8체질 침 치료법의 장점을 나타내는 우수성은 평균값이 5.49로 우수한 결과를 보였으며 효과가 신속하고 난치 질환에 우수한 부분이 장점으로 나타났다.
6. 환자들의 8체질 침 치료법을 선호 기준은 식이요법이 가장 큰 영향을 끼쳤으며, 그 이후로 침 반응 정도, 나이, 직업, 체질, 치료기간, 성별, 치료된 정도, 8체질 신뢰정도 순으로 나타났다.

VI. 參考文獻

1. 권도원. 8體質醫學論 概要. 東方學誌 第 106號: 서울, 연세대국학연구원, 1999(12), 601-623.
2. Downon Kuon. A Study Of Constitution-Acupuncture. Journal of the International Congress of Acupuncture & Moxibustion : Tokyo, Japan Acupuncture & Moxibustion Society, 1965(10), 149-167.
3. 권도원. 體質鍼 治療에 關한 研究(國譯文). 明大論文集. 1974; 7: 607-625.
4. 권도원. 8體質醫學論 概要. 東方學誌 第 106號: 서울, 연세대 국학연구원, 1999,12: 601-623.
5. 김숙희, 김화영, 이필자, 권도원, 김용욱. 체질의학의 체질분류법에 따른 식품기호도와 영양상태의 상관성에 관한 연구. 한국영양학회지. 1985; 18(2): 155-166.
6. 김주경, 윤종화, 손성철. 難經의 臟腑虛實에 따른 鍼灸補瀉法에 관한 연구(體質鍼 原理에 관한 研究-1). 대한침구학회지. 2001; 18(6): 240-249.
7. 정양상, 이정훈. 體質醫學과 體質針 (I). 醫林 Vol.46. 2000,2: 60-63.
8. 정인기, 강성길, 김창환. 五輸穴을 이용한 鍼法의 比較 考察 -사암침법, 태극침법, 팔체질침법 중심으로-. 대한침구학회지. 2001,4; 18(2): 186-199.
9. 김영욱, 이경민, 김성웅, 이세연, 서정철, 정태영, 임성철, 한상원. Pain Disability Index와 Visual Analogue Scale을 이용한 頸項痛에 대한 팔체질침의효과. 대한침구학회지. 2003,2; 20(1): 202-208.
10. 채상진, 김남욱, 박영철, 손성세. 요추간판탈출증 환자의 체질침과 체침에 의한 자각적통증 감소 비교. 대한침구학회지. 2001,6; 18(3): 48-55.
11. 이성훈, 김난용, 이동수. 특발성으로 지속되는 딸꾹질 환자 1례에 대한 팔체질침을 사용한 증례보고. 대한한방내과학회지. 2001,3; 22(1) : 95-100.
12. 김성욱, 장경진, 강영화, 서정철, 윤현민, 손인석. 팔체질침을 이용한 반월관 관절경부분절제술 환자의 치험례. 동의한의연구(5). 2001,12: 67-75.
13. 이형호, 김진규 등. 메니에르 증후군 의증의 현훈환자 1례에 대한 팔체질침을 이용한 증례보고. 동의생리병리학회지. 2002,10; 16(5): 1079-1083.
14. 신용섭, 박영재, 오환섭, 이상철, 박영배. 8體質鍼 刺戟이 心搏變移度에 미치는 영향. 대한한의진단학회지. 2005,12; 9(2): 94-109.
15. 이상범, 최경미, 박영배. 8체질의 임상적 특징에 관한 연구. 대한한의진단학회지. 2002; 6(2): 165-192.

16. 이상범, 최경미, 박영재, 박영배. 8體質醫學에서 木·土·金·水 4體質群의 臨床的 特徵에 對한 研究. 대한한의학회지. 2005,9; 26(3): 80-97.
17. 이향숙, 이용범, 신용섭, 김희주, 서정철, 이준무, 이해정, 최선미. 팔체질의학 맥진의 신뢰성 연구. 대한경락경혈학회지. 2005,12; 22(4): 1-8.
18. 신용섭, 박영재, 박영배, 오환섭. 8體質脈診 熟練度 評價方法에 關한 研究. 대한한의진단학회지. 2006,7; 10(1): 78-97.
19. 최종후 외. AnswerTree 3.0을 이용한 데이터마닝 예측 및 활용. spss 아카데미.
20. 정충규, 최이규. SPSSWIN을 이용한 통계분석. 서울, 서울 무역경영사, 1998.
21. Bigg, D., B. de Ville and E. Suen. A Method of choosing multiway partitions for classification and decision trees, Journal of Applied Statistics, 1991,18, 49-62.
22. Breiman, L., J. H. Friedman, R. A. Olshen and C. J. Stone. 1984. Classification and regression trees. Wadsworth, Belmont.
23. Loh, W. and Y. Shih. Forthcoming. Split selection Methods for classification trees, statistica, sinica Taiwan.
24. Magidson, J. and SPSS Inc. 1993. SPSS for windows CHAID release 6.0 Chicago.
25. 박은경, 이영섭, 박성식. 의사 결정 나무법을 이용한 체질진단에 관한 연구. 사상체질의학회지. 2001; 13(2): 144-155.

Appendix-1

설문지

나이(세), 성별(남 / 여)

1. 8체질의학으로 진단된 당신의 체질은 무엇입니까?

- ① 목양체질 ② 목음체질 ③ 토양체질 ④ 토음체질 ⑤ 금양체질 ⑥ 금음체질 ⑦ 수양체질 ⑧ 수음체질

1-1. 8체질의학으로 치료받은 기간은 얼마나 됩니까?

- ① 1개월 이하 ② 1개월-2개월 ③ 2개월-3개월 ④ 3개월-4개월 ⑤ 4개월 이상

2. 진단된 체질에 대해서 당신은 어느 정도 신뢰하십니까?

| | | | | | | |
|-------|---|----|---|---|-------|---|
| ← 불신함 | | 보통 | | | 신뢰함 → | |
| 1 | 2 | 3 | 4 | 5 | 6 | 7 |

2-1. 자신의 체질을 신뢰한다면 그 이유는 무엇입니까? (복수 선택 가능)

- ① 권위자가 진단을 했기 때문
 ② 체질침 반응이 너무나 좋았기 때문 또는 체질침으로 질병이 치료되었기 때문
 ③ 체질식, 목욕, 운동, 기거, 호흡 등등 체질 섭생이 너무나 잘 맞기 때문
 ④ 체질분류에 따른 성격이나 외모, 성향이나 습관이 나와 비슷하기 때문
 ⑤ 체질한약으로 효과를 보았기 때문 또는 질병이 치료되었기 때문

3. 8체질 침 치료 후(침을 맞고 나서 1시간 이내에) 당신의 증상 및 질병의 호전된 정도를 체크해 주십시오.

| | | | | | | |
|-------|---|----|---|---|-------|---|
| ← 악화됨 | | 동일 | | | 호전됨 → | |
| 1 | 2 | 3 | 4 | 5 | 6 | 7 |

3-1. 침 치료 후 (침을 맞고 나서 1시간 이내에) 당신의 신체반응은 어떻습니까?

(복수 선택 가능)

- ① 머리 또는 눈이 맑아진다.
 ② 가슴과 속이 시원해지고, 소통되는 느낌이 든다.

- ③ 기운이 나고 컨디션이 좋아진다.
- ④ 노곤하게 잠이 스프르 온다.
- ⑤ 불편하던 곳이 바로 호전 된다.
- ⑥ 아무런 느낌이 없다.
- ⑦ 어딘가 막힌 느낌이 들면서 불편한 적이 있다.

3-2. 침을 맞은 날 수면과 다음날 컨디션은 어떻습니까? (복수 선택 가능)

- ① 안자던 낮잠도 자고 저녁에도 잠을 잘 자 몸이 많이 가벼워 컨디션이 좋았다.
- ② 다른 날 보다 일찍 자고 숙면을 취해 컨디션이 좋은 것 같다.
- ③ 평상시와 다른 것이 없다.
- ④ 잠은 잔 것 같은데 몸이 계속 가라앉고 자고나도 개운하지 않고 피곤하였다.
- ⑤ 평상시 보다 잠을 더 못자 컨디션이 좋질 않았다.
- ⑥ 잠을 한 숙도 못자 컨디션이 매우 좋질 않았다.

4. 8체질의학으로 치료를 받은 후 당신의 질병 치료 및 건강 증진은 어느 정도 되십니까?

| | | | | | | |
|-------|---|----|---|---|-------|---|
| ← 악화됨 | | 동일 | | | 호전됨 → | |
| 1 | 2 | 3 | 4 | 5 | 6 | 7 |

4-1. 8체질의학으로 치료를 받은 후 좋은 점은 무엇입니까? (복수 선택 가능)

- ① 치료를 통해 질병이 회복되고, 건강이 증진되었다.
- ② 8체질섭생법을 통해 질병을 예방하고 건강을 증진하는 계기가 되었다.
- ③ 스스로 질병을 예방하고 관리하는 능력이 생겼다.
- ④ 잘 모르겠다.
- ⑤ 좋은 점이 없고, 오히려 음식을 가려야 한다는 심적 부담감만 생겼다.

5. 치료 중 또는 치료 후 식이요법과 운동, 호흡, 목욕요법 등을 포함한 8체질섭생법이 자신의 질병 예방과 건강증진에 어느 정도 도움이 된다고 생각하십니까?

| | | | | | | |
|----------|---|---|------|---|---------|---|
| ← 도움 안 됨 | | | 잘 모름 | | 매우 도움 → | |
| 1 | 2 | 3 | 4 | 5 | 6 | 7 |

5-1. 8체질 섭생법 중에서 어떤 요법이 당신에게 도움을 주었습니까?

(복수 선택 가능)

- ① 식이요법 ② 운동요법 ③ 호흡요법 ④ 목욕요법 ⑤ 기타()

6. 8체질침 치료법이 다른 침 치료법보다 우수하다고 생각하십니까?

← 우수 하지 못함 비슷함 우수함 →

| | | | | | | |
|---|---|---|---|---|---|---|
| 1 | 2 | 3 | 4 | 5 | 6 | 7 |
|---|---|---|---|---|---|---|

6-1. 8체질침 치료법이 다른 침 치료법보다 어떤 점에서 우수하다고 생각하십니까? (복수 선택 가능)

- ① 치료효과가 우수하다
- ② 침 치료 후 치료효과가 빠르게 나타난다.
- ③ 다른 침 치료법으로 치료가 어려운 질환에 효과가 좋다.
- ④ 침 치료 시간이 짧다.
- ⑤ 체질이 진단된 후 8체질 이론에 따라 여러 가지 생활지도를 받을 수 있다.

7. 당신의 학력은 어떻게 되십니까?

- ① 초등학교 졸업 ② 중학교 졸업 ③ 고등학교 졸업 ④ 대학교 졸업 ⑤ 대학원 졸업

7-1. 당신의 직업은 무엇입니까?

- ① 학생 ② 교육인 ③ 주부 ④ 회사원 ⑤ 의료인 ⑥ 종교인 ⑦ 군인 ⑧ 정치인
- ⑨ 상인 ⑩ 농부 ⑪ 자영업 ⑫ 무직 ⑬ 기타

8. 당신이 가장 신뢰하는 의료기관은 무엇입니까?

- ① 병원 ② 한의원 ③ 8체질 전문 한의원 ④ 민간요법 ⑤ 신앙적인 치료 ⑥ 약국 ⑦ 기타