

## 중년 남성 정장 슬림 핏 팬츠 패턴 개발에 관한 연구

양 정 은<sup>†</sup>

대구가톨릭대학교 패션디자인과

### Development of the Slim-fit Formal Pants Pattern for Middle-aged Men

Chung-Eun Yang<sup>†</sup>

Dept. of Fashion Design, Catholic University of Daegu

접수일(2010년 9월 16일), 수정일(1차 : 2010년 11월 2일, 완료일 : 2010년 12월 3일), 게재확정일(2010년 12월 7일)

#### Abstract

The study analyzes the development of slim-fit formal pants patterns for middle-aged men. This study suggests a new pattern that complements the problems of the existing fit on the basis of the standard nude size for middle-aged men with lower garments through the analyses of one-tuck pants patterns from 5 popular brands. As a result, the waistline is lowered by 0.8cm out of consideration for the waist circumference. The crotch extension is reduced by 1.5cm, the back crotch length is revised, the center back waist point is raised by 0.9cm, and the hip line is straightened. The slim-fit is perfected of the new lines from the thigh to knee-line.

**Key words:** Middle-aged men, Slim-fit formal pants, Thigh circumference, Knee circumference; 중년 남성, 슬림 핏 정장 팬츠, 허벅지둘레, 무릎둘레

#### I. 서 론

최근 남성 소비자들은 물질적 풍요와 영상 매체의 영향으로 의복을 통한 자기 표현 욕구가 커지고 있으며(박진영, 손희순, 2001) 특히 중년 남성 소비자의 다양한 욕구(needs)를 충족시키기 위하여 브랜드에서는 기존의 이미지에서 탈피해 한층 다양해지고 세련된 젊은 모습으로의 변화를 시도하고 있다(“남성 4050”, 2009).

남성 정장의 경우 몸에 피트된 스타일은 슬림한 바디 라인을 만들어주고 전체적으로 키가 더 커 보이며 길어 보이는 효과가 있어 상의는 물론 하의에서도 슬림 핏이 유행하고 있으나(“남성 수트”, 2010) 핏(fit)과

관련된 의복의 맞춤새는 패턴 감성과 치수 체계, 체형 및 패턴 제도 방식 등 여러 요소들이 복합되어 일어나는 문제로 접근하기에 어려움이 많아 각 브랜드마다 고충을 겪고 있는 실정이다. 특히 중년 남성 팬츠의 경우 체형 특성상 연령이 높아질수록 허리둘레는 늘어나지만 넓다리둘레는 얇아지는 경향이 있어(성옥진, 2005) 허리둘레 기준으로 착용 시 바지통이 지나치게 넓어져 슬림한 실루엣을 기대하기 어려운데, 이는 패턴 제도 시 무릎에서 넓다리 라인을 고려하지 않고 허리둘레만을 기준으로 제도하거나 연령에 따른 신체적 특징을 충분히 반영하지 않은 결과라 할 수 있을 것이다.

이러한 실정으로 중년층의 정장 팬츠 핏은 소비자나 디자이너의 요구와는 관계 없이 루즈한 스타일이 주류를 이루고 있어 키가 작아 보이거나 나이 들어 보이는 등 요즈음의 슬림 핏 트렌드와는 부합하지 못하는 경향이 있다고 하겠다.

<sup>†</sup>Corresponding author

E-mail: chunguny@cu.ac.kr

본 연구는 2010학년도 대구가톨릭대학교 교내 연구비 지원에 의한 것임.

현재까지의 선행연구들을 살펴보면 백경자, 이정란(2001)은 학계나 업계에서 사용 가능한 남성 정장 바지 원형 설계에 관한 것으로 젊은층의 표준 체형에 국한되어 있고 백경자 외(2002)의 남성 정장의 그레이딩 체계 연구의 경우에도 젊은층의 그레이딩 룰에 한정되고 있다.

박진영, 손희순(2001)의 신사복 구매 행동과 맞춤새에 관한 연구에서는 기성복 생산을 위한 기초 조사로 대상 범위가 39세까지 넓어졌으나 전체 조사 대상자의 20% 이상이 허리둘레, 엉덩이둘레, 바지통이 모두 크다는 맞춤새의 불만족을 나타내고 있어 정장 팬츠의 치수와 맞춤새에 대한 연구가 필요함을 지적하였다. 김철순, 이신아(2009)의 연구에서도 남성 연령 35~49세의 집단에서 66.7%가 일자형의 바지 핏을 선호하는 결과를 나타내고 있어 바지 핏의 개선에 대한 연구가 시급함을 알 수 있다. 따라서 체형이 급격히 달라지는 중년 남성을 대상으로 하는 슬림 핏 팬츠 패턴의 개발 시 현재까지 중년 남성을 타겟으로 하는 브랜드의 팬츠 핏의 개선과 피팅력 향상의 문제점을 동시에 해결하고 맞춤새가 편안하면서도 트랜디한 중년 정장 슬림 팬츠의 생산이 가능하게 될 것이다.

이에 본 연구는 중년층의 누드사이즈를 바탕으로 기존 슬림 팬츠의 문제점을 보완한 새로운 슬림 핏 원형 기본 패턴을 제시하고 향후 중년 남성의 타겟 브랜드에서 슬림 핏 패턴의 활용성을 높이는데 연구 목적이 있다.

## II. 연구방법 및 절차

### 1. 브랜드 설문조사

2009년 12월에 예비조사를 실시한 후 어패럴뉴스(“마켓정보”, 2007)의 내용을 바탕으로 하여 남성 브랜드 중 타겟 층의 연령이 35~55세에 속하고 2010년 예상 매출액 기준 100억 이상에 속하는 서울, 경기지역의 5개 브랜드를 선정하였다. 조사 대상 브랜드는 B, C, M1, M2, S사(알파벳 순)로 조사 방법은 각 브랜드의 디자인 실장과 패턴 개발 실장 총 10명을 대상으로 인터뷰와 설문 조사를 통해 2010년 1월부터 2월에 걸쳐 조사하였으며 설문 내용은 업체의 일반적 사항 및 메인 타겟과 서브 타겟 층에 대한 팬츠 핏 선호도 조사와 정장 팬츠 패턴에서의 문제점 등의 문항으로 구성되었다.

### 2. 패턴 제작을 위한 사이즈 자료 연구

#### 1) 연구대상

남성 체형의 변화를 가져오기 시작하는 35세를 중년의 기준으로 설정한 선행연구(성옥진, 2005)를 기초로 하여 브랜드에서 지정한 35~55세를 중년 남성 타겟으로 선정하고 제5차 한국인 인체 치수 조사 보고서(2004)의 인체 측정치 자료를 바탕으로 35~55세의 남성 983명의 신체 자료를 사용하여 브랜드의 패턴 제작에 기준이 될 수 있는 누드사이즈를 제시하였다.

#### 2) 연구항목

<표 1>은 제5차 한국인 인체 치수 조사 보고서(2004) 데이터의 측정항목 중 남성 팬츠 제작 시 필요한 항목으로 총 19항목이다.

### 3. 기존 패턴 분석 시 필요 항목

브랜드에서 제공된 패턴 제작 및 분석 시 필요한 총 11항목을 분석하였으며 분석 항목은 <표 2>와 같다.

### 4. 원형 설계

#### 1) 예비 착의 평가

연구 원형 설계를 위하여 제5차 한국인 인체 치수 조사 보고서(2004) 데이터의 남성 35~55세의 평균 치

<표 1> 연구항목

구분	항목
높이	키, 엉덩이높이, 허리높이, 배꼽수준허리높이, 무릎높이, 살높이, 가쪽복사높이
둘레	허리둘레, 배꼽수준허리둘레, 엉덩이둘레, 넓다리둘레, 장딴지둘레, 무릎둘레, 발목최대둘레
두께	엉덩이두께
길이	바지길이, 엉덩이길이, 살앞뒤길이, 밑위길이

<표 2> 기존 패턴 분석 항목

구분	항목
높이	허리선위치(밑위), 뒤중심허리점높이
둘레	허리둘레, 엉덩이둘레, 넓다리둘레, 무릎둘레, 바지단둘레
길이	앞, 뒤밑위길이
기타	앞뒤살땀폭, 앞뒤중심선각도, 뒤중심선위치

&lt;표 3&gt; 피험자 신체치수

(단위: cm)

항목/유형	신체치수				
	피험자	호칭86	35~55세		
			평균	표준편차	
높이	키	169.4	169.0	168.8	5.7
	엉덩이높이	82.6	82.2	82.2	4.0
	허리높이	104	103.8	103.7	4.2
	배꼽수준허리높이	99.2	99.0	98.8	4.3
	무릎높이	45.6	42.9	45.3	2.4
	살높이/인십	77.1	75.7	76.3	3.9
	가쪽복사높이	6.9	6.7	6.8	5.0
둘레	허리둘레	85.5	85.5	85.7	7.4
	배꼽수준허리둘레	86.4	86.1	86.7	7.2
	엉덩이둘레	95.2	94.6	95.1	5.2
	넙다리둘레	54.6	55.6	55.5	4.2
	무릎둘레	36.5	36.8	36.8	2.0
	장딴지둘레	37.2	36.9	37.0	2.7
	발목둘레	26.3	26.2	26.1	1.2
두께	엉덩이두께	24.6	23.6	24.3	2.3
길이	다리가쪽길이	104.8	103.7	104.0	4.7
	엉덩이길이	27.8	20.6	20.4	3.7
	살앞뒤길이	76.5	76.8	77.0	6.6
	밑위길이	27.7	27.6	27.4	4.2

자료출처: 제5차 한국인 인체 치수 조사 보고서. (2004). <http://sizekorea.go.kr>

수에 대응하는 브랜드 하의류 호칭86의 원형 기본 팬츠 5개를 제공 받아 예비 착의 실험을 실시하였다. 평가는 브랜드 디자인 실장 및 의류학 전공자 8명을 전문 평가단으로 구성한 후 착의 상태에서 앞면, 뒷면, 옆면의 사진을 동시에 보고 여유분 및 허리선 위치, 군주름 및 전체적 외관에 관한 총 16항목의 평가 항목에 대하여 5점 척도로 평가하게 하였다. 착의 실험을 위하여 현재 5개 브랜드에서 활동 중인 피팅 모델 중 팬츠 제작 시 필요한 19개 항목 신체 사이즈의 평균치에 가까운 대표 체형 피험자를 선정하였다. <표 3>에 제시된 피험자의 나이는 42세이며 신체 치수는 피험자 및 제5차 한국인 인체 치수 조사 보고서 (2004) 데이터의 남성 35~55세의 평균 치수와 브랜드에서 사용하는 호칭86의 누드사이즈를 함께 비교하였다.

## 2) 연구 원형 제작

착의 실험 결과에 따라 가장 우수한 점수를 받은

업체의 원형을 기초로 만족도가 낮은 부위의 수정을 통하여 연구 원형을 완성하였으며 원형 설계의 제도식을 제안하였다. 원형 설계 필요 항목은 바지길이, 허리둘레, 엉덩이둘레, 바지단둘레, 무릎둘레 등 5항목이다.

## 5. 착의 평가 및 분석

연구 원형을 제작한 후 예비 착의 실험에서 가장 좋은 평가를 받았던 업체 패턴과의 비교를 위한 착의 평가를 실시하였다. 실험복 소재는 브랜드로부터 현재 기성복 업체에서 생산하고 있는 원단 및 부속품을 제공받아 실물 제작하였으며 사용된 섬유의 물성은 <표 4>와 같다.

착의 평가 피험자 및 평가 방법은 예비 착의 실험과 동일한 방법으로 실시하였고, 자료 분석을 위하여 SPSS 11.0 을 사용하여 t-test를 실시하였다.

<표 4> 착의 실험 소재 물성

fabric	fiber contents	weave	density (wrapweft/inch)	thickness (mm)	weight (g/m <sup>2</sup> )
wool	wool100%	twill	8374	0.67	253

### III. 연구결과 및 고찰

#### 1. 남성 브랜드 설문 조사 결과

##### 1) 원턱 슬림 핏 팬츠 패턴의 개발 필요성

<표 5>에서 보듯이 5개사 모두 노턱, 원턱 팬츠를 생산하고 있으며 35~45세는 노턱이 5~10%, 원턱이 85~95%를 차지하고 있고, 45~55세는 100% 원턱 팬츠로 생산하고 있어 35세 이후의 중년 타겟에서는 배둘레에 여유가 있는 원턱 팬츠의 생산이 95% 이상을 차지하고 있음을 알 수 있다. 핏 만족도 부분은 각 브랜드 디자인 실장과 패턴 개발 실장 2명씩 각자 브랜드의 팬츠 핏 만족도를 응답한 결과 원턱 팬츠의 핏 만족도에서는 35~45세의 경우 5개 사의 응답 빈도를 살펴 보면 B, C, M2사가 응답자 2명 모두 보통으로 답하였고 M1, S사의 응답자는 2명 모두 불만족으로 나타나 현재의 팬츠 핏에 만족하는 브랜드는 없었으며, 특히 배둘레가 현저히 증가하는 45~55세에서는 5개사 응답자 모두 현재의 팬츠 핏에 불만족한 것으로 나타났다. 더구나 사이즈가 커질수록 루즈한 팬츠 핏으로 인하여 나이 들어 보이는 브랜드 이미지를 탈피하고자 하는 것으로 나타나 배둘레의 증가로 사이즈가 커지더라도 허벅지와 무릎 라인이 슬림해 보일 수 있는 원턱 팬츠 핏의 개발이 시급함을 알 수 있다.

##### 2) 기존 패턴에서의 문제점

브랜드 디자인실에서는 메인이나 서브 타겟 모두 슬림 핏을 요구하고 있으나 배가 나오기 시작하는 호칭86 이상의 팬츠 대부분에서 허벅지와 무릎에 여유가 많은 트라페즈 형태의 루즈한 핏으로 전개되고 있고, 일자나 슬림 핏을 시도할 경우 <표 5>에서 보는 바와 같이 불분명한 허리선 위치로 인하여 사이즈 증가시 밑위 길이도 같이 증가하면서 배바지 형태를 보이거나 허리는 맞고 옆 엉덩이 라인이 볼록한 형태의 핏이 나타난다고 답하였다. 특히 바지 뒤밑위가 당겨 올라가면서 살부위 아래로 팔자주름 현상이 생기는 등 기존 패턴의 개선이 요구되고 있다.

#### 2. 슬림 핏 팬츠 패턴 제작을 위한 기준 누드사이즈 비교

제5차 한국인 인체 치수 보고서(2004)의 인체 측정치 자료를 바탕으로 35~55세의 남성 983명과 25~34세의 남성 689명의 신체 자료를 사용하여 브랜드의 새로운 패턴 제작에 기준이 될 수 있는 누드사이즈를 <표 6>에 비교, 제시하였다. 남자 35~55세의 측정 자료와 선행연구(성옥진, 양정은, 2010)를 바탕으로 살펴보면 연령이 높을수록 키와 관련된 항목, 즉 배꼽수준허리 높이, 살높이는 작아져 바지길이와 인심이 줄어들고

<표 5> 업체 설문 조사 내용 비교

브랜드	타겟 층		디자인(생산비율)	원턱 핏 만족도(응답 빈도수)				팬츠 핏 불만족 내용
	구분	연령	노턱/원턱(%)	만족	보통	불만족	전체	
B	메인	35-45	노턱(10) 원턱(90)	0	2	0	2	1. 불분명한 허리선 위치로 인하여 사이즈 증가시 밑위 길이도 같이 증가하면서 배바지 형태를 보임 2. 84호 이상에서 허벅지, 무릎둘레가 큰 헐렁한 형태의 핏을 보임 3. 허리는 맞고 엉덩이는 큰 볼록한 형태의 핏이 나타남 4. 바지뒤밑위가 당겨 올라가 팔자주름이 생김 5. 루즈한 팬츠 핏으로 올드한 브랜드 이미지의 탈피가 어려움
	서브	45-55	노턱(0) 원턱(100)	0	0	2	2	
C	메인	45-55	노턱(0) 원턱(100)	0	0	2	2	
	서브	35-45	노턱(10) 원턱(90)	0	2	0	2	
M1	메인	45-55	노턱(0) 원턱(100)	0	0	2	2	
	서브	35-45	노턱(15) 원턱(85)	0	0	2	2	
M2	메인	35-45	노턱(5) 원턱(95)	0	2	0	2	
	서브	45-55	노턱(0) 원턱(100)	0	0	2	2	
S	메인	35-45	노턱(10) 원턱(90)	0	0	2	2	
	서브	45-55	노턱(0) 원턱(100)	0	0	2	2	

&lt;표 6&gt; 타겟별 누드사이즈 비교-하의

(단위: cm)

항목/유형	25~34세		35~55세		
	평균	표준편차	평균	표준편차	
높이	키	171.9	5.4	168.8	5.7
	엉덩이높이	84.0	4.3	82.2	4.0
	허리높이	106.0	4.6	103.7	4.2
	배꼽수준허리높이	101.1	4.1	98.8	4.3
	무릎높이	45.0	2.1	45.3	2.4
	살높이	78.3	3.7	76.3	3.9
	가쪽복사높이	6.9	5.2	6.8	5.0
둘레	허리둘레	81.2	7.6	85.7	7.4
	배꼽수준허리둘레	82.8	7.6	86.7	7.2
	엉덩이둘레	94.8	5.5	95.1	5.2
	넙다리둘레	56.3	5.6	55.5	5.2
	무릎둘레	37.5	4.1	37.1	4.2
	장딴지둘레	36.9	2.1	36.8	2.0
	발목둘레	26.0	2.6	26.1	2.7
두께	엉덩이두께	24.2	1.4	24.3	1.2
길이	바지길이	106.4	2.1	104.0	2.3
	엉덩이길이	21.1	4.6	20.4	4.7
	살앞뒤길이	76.6	6.4	77.0	6.6
	밑위길이	28.1	4.3	27.4	4.2

자료출처: 제5차 한국인 인체 치수 조사 보고서. (2004). <http://sizekorea.go.kr>

있고 엉덩이둘레의 증가는 미미한 편이나 허리둘레가 크게 증가하는 특징을 갖고 있다. 또한 연령이 높을수록 허벅지둘레와 무릎둘레는 감소하고, 장딴지둘레, 발목둘레, 엉덩이두께는 연령과 관계없이 20대와 유사한 치수를 보이고 있음을 알 수 있으며, 배가 나옴에 따라 살앞뒤길이가 증가함을 알 수 있다. 따라서 연령이 증가함에 따라 나타나는 큰 신체적 특징, 즉 허리둘레는 늘어나지만 엉덩이둘레와 허벅지, 무릎둘레 등은 미미하게 늘어나거나 줄어들고 있어 패턴 제작 시 허리둘레에 비례하여 엉덩이, 허벅지, 무릎둘레가 커지지 않도록 반드시 고려되어야 할 사항이라 할 수 있다.

### 3. 예비 착의 평가 결과

예비 착의 평가를 위하여 5개 브랜드에서 제공한 원터 팬츠 5종의 패턴 완성 치수 비교와 착장 사진을 <표 7>과 <그림 1>에 정리하였고 착의 평가 결과는 <표 8>에 정리하였다.

예비 착의 평가 결과 M2사의 경우 팬츠 핏에 영향을 주는 허리선위치, 엉덩이둘레, 허벅지둘레, 무릎둘레여유분, 바지부리너비, 전체적 여유분 항목들에서 평균 점수가 높은 평가를 받았는데 평균 점수를 보면 허리선 위치(M: 3.75), 엉덩이둘레(M: 3.38), 허벅지둘레(M: 4.13), 무릎둘레여유분(M: 3.63), 바지부리너비(M: 3.75) 등으로 전체적 여유분(M: 3.75) 등으로 타사보다 높은 평균 점수를 나타내고 있다. 전체적인 문제점으로 지적된 사항은 M2에 비해 나머지 4개사의 허리선이 0.2~0.6cm 높고 앞뒤살넙폭은 0.1~0.9cm 넓었으며 엉덩이와 허벅지둘레에 전체적인 여유분량이 0.7~2.6cm 많았다. 이로 인해 엉덩이와 허벅지에 여유가 많고 밑단은 좁은 테이퍼드(tapered) 스타일을 보이고 있다. 브랜드별로 살펴보면 B사의 경우 바지 앞판 허리가 작아 원터부분이 벌어지고 군주름이 발생하였으며, C사의 경우도 엉덩이 각도가 16.7도로 한국인의 남자 엉덩이에 비해 다소 큰 편이었고, 허벅지둘레도 73.5cm로 넓은 편으로 나타났으며 살중심부위로 달려 올라가는 현상도 발생하였다. M1사의 경

<표 7> 브랜드별 패턴 완성 치수 비교

(단위: cm)

항 목	브랜드 패턴 완성 치수				
	B	C	M1	M2	S
허리선위치	23.9+밴드(3.6)=27.4	23.5+밴드(3.5)=27	23.8+밴드(3.5)=27.3	23.3+밴드(3.5)=26.8	23.7+밴드(3.5)=27.2
허리둘레	87.0	87.0	87.0	87.4	87.0
엉덩이둘레	110.1	111.0	109.0	108.4	109.6
무릎둘레	53.5	54.0	53.0	53.0	52.0
바짓단둘레	47.8	49.0	47.0	46.4	48.0
앞, 뒤살넙폭	23.9	24.7	24.0	23.8	24.9
허벅지둘레	74.0	73.5	72.5	72.5	75.4
앞뒤밑위길이	73.4	74.5	73.8	73.1	73.6
바지접힘선위치	1/2위치 옆선쪽 0.45 이동	1/2위치 옆선쪽 1.2 이동	1/2위치	1/2위치 옆선쪽 1.6 이동	1/2위치
뒤중심선위치	CF에서 옆선쪽 3.2 이동	CF에서 옆선쪽 2.3 이동	CF에서 옆선쪽 2.2 이동	CF에서 옆선쪽 3.3 이동	CF에서 옆선쪽 2.4 이동
뒤중심점높이	옆허리높이+0.5	옆허리높이-0.3	옆허리높이+1.9	옆허리높이-0.3	옆허리높이+0
뒤중심선각도	13.5	16.7도	17.4도	15.3	11.7도

패턴 중합

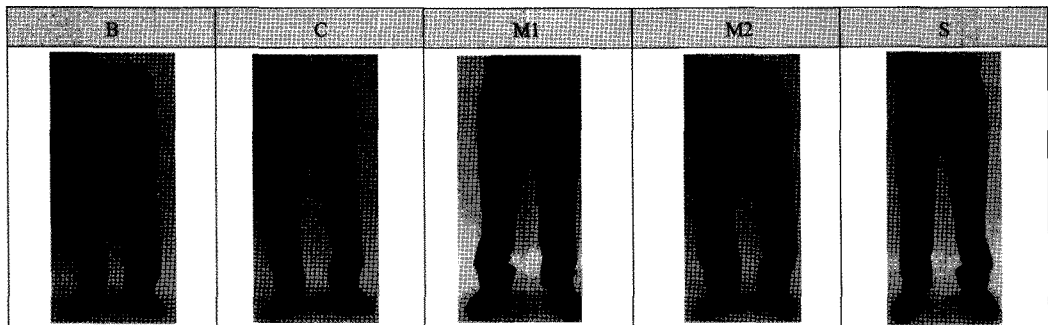
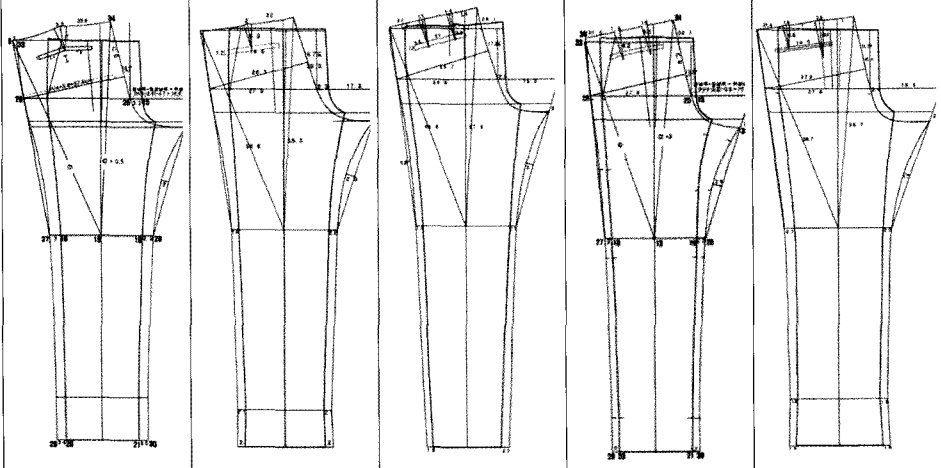

<그림 1> 예비 착의 실험 위한 착장 사진

&lt;표 8&gt; 예비 착의 평가 결과

항목 브랜드	B사	C사	M1사	M2사	S사	F 값
1. 허리선위치	2.63 C	3.13 B	3.13 B	3.75 A	3.13 B	7.44***
2. 허리둘레여유분	3.25	3.13	3.38	3.38	3.25	0.40
3. 엉덩이둘레여유분	2.25 B	2.63 B	3.25 A	3.38 A	2.63 B	7.25***
4. 밑위곡선여유	3.13 AB	3.38 A	2.50 BC	3.38 A	2.63 C	5.66**
5. 허벅지여유분	2.38 C	3.25 B	4.25 A	4.13 A	2.13 C	40.08***
6. 무릎여유분	2.38 B	2.38 B	3.75 A	3.63 A	3.25 A	14.36***
7. 배부분 균주름	2.75 B	2.75 B	3.50 A	3.50 A	3.00 AB	4.47**
8. 뒤중심선	3.25	3.13	3.13	3.38	3.25	0.46
9. 뒤다아트위치	3.50 B	3.13 A	3.38 A	3.25 A	2.50 A	5.14**
10. 엉덩이부분 균주름	2.63 B	2.25 B	3.50 A	3.75 A	2.75 B	13.16***
11. 뒤주름선	3.25 A	3.13 AB	2.75 B	3.00 AB	3.38 A	2.82*
12. 옆선위치	2.75 B	3.25 AB	2.75 B	3.50 A	3.00 AB	3.50*
13. 옆술기선	3.38	3.25	3.25	3.50	3.13	0.73
14. 바지부리너비	2.88 C	3.00 C	3.13 B	3.75 A	2.88 C	6.07***
15. 전체적 여유분	2.63 C	2.75 C	3.25 B	3.75 A	2.88 BC	8.03***
16. 전체적 실루엣	2.50 C	2.75 C	3.38 B	4.00 A	2.88 C	12.04***

\* $p<.05$ , \*\* $p<.01$ , \*\*\* $p<.001$ 

A&gt;B&gt;C

우는 하합의 여유는 많고 뒤합이 작아 불편해 보였으며, 배나온 중년 체형을 고려하여 허리앞중심점을 높이고 뒤허리중심선을 높여 허리선 비례를 맞춘 것이 특징이나 뒤중심선의 각도가 17.4도로 서양인의 hips 튀어나온 형에 적합함을 알 수 있었다. S사의 경우는 허리선이 높고, 살넙폭이 24.9cm로 M2보다 1.1cm 넓어 허벅지둘레가 넓어지고 있어 뒤허리중심점을 높여 밑위길이를 보완하면서 살넙폭을 줄여 허벅지둘레를 줄이는 보정이 필요함을 알 수 있었다. 가장 높은 평가를 받은 M2사의 경우도 엉덩이에 여유가 많으며 허벅지에서 무릎 라인으로 이어지는 부분이 여유가 많은 것으로 나타났다. 이상의 착의 결과에 따라 M2사의 패턴에서 앞허리중심점과 옆허리선을 낮추고, 뒤중심각도를 줄인 후, 뒤허리중심점을 높여 살

넙폭을 줄이고 엉덩이와 허벅지둘레를 줄인 후 무릎 라인을 수정하여 최종 연구 원형을 완성하였다.

#### 4. 연구 원형 제작 및 평가

##### 1) 연구 원형 제작

착의 실험 후 새롭게 설계된 중년 남성의 슬림 핏 팬츠 원형의 제도 방법은 시접이 포함되지 않은 제도 방식으로 업체나 학교에서 임의로 시접을 포함시킬 수 있도록 설계하였다. 수정된 연구 원형의 제도 시 필요 치수 항목은 허리둘레, 엉덩이둘레, 바지길이, 바지 단둘레, 무릎둘레 등 5항목이며, 패턴 치수 비교 항목으로 허리선위치, 살넙폭, 밑위길이, 바지접힘선위치, 뒤중심선각도 등 5항목을 추가하였다. 연구 원형은 허





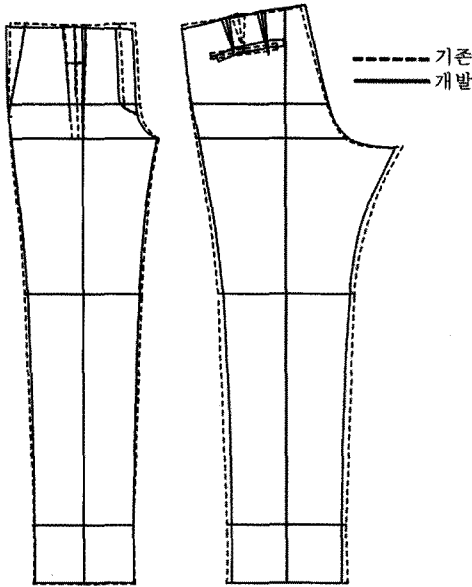

<그림 3> 비교 원형과 연구 원형의 중합도

치 및 뒤주름선 등이 비슷한 평가를 받았으며, 뒤중심선의 경우 개발 원형이 연구 원형보다 0.06 낮게 평가되었으나 두 원형 모두 4.0 이상의 높은 평균 점수를 받았으며 좋은 외관의 형태를 보이고 있으며 핏과 관련된 중요 항목이 아니라는 점에서 두 원형 간 큰 차이가 없다고 판단할 수 있다. 핏과 관련된 허리선위치, 엉덩이둘레여유분, 무릎여유분, 허벅지여유분, 옆솔기선, 바지부리너비 및 전체적 실루엣 항목에서는

4.07 이상의 높은 평가를 받았다. <그림 4>는 연구 원형과 비교 원형의 착의 상태이며 <표 10>는 두 원형 간 항목별 평균 점수 결과이다.

#### IV. 결론 및 제언

본 연구는 35~55세를 타겟으로 하는 남성 브랜드의 정장 슬림 핏 팬츠의 수요가 증가함에 따라 배둘레가 증가하여도 허벅지와 무릎부분 등 전체적 실루엣을 슬림하게 유지할 수 있는 슬림 핏 팬츠 패턴을 개발하는데 연구목적이 있으며 중년 남성 타겟 브랜드에서 보다 다양한 팬츠 핏의 활용성을 높이고자 하는데 연구의 의의를 두고 있다. 연구의 결과 및 결론은 다음과 같다.

1) 브랜드 설문 조사 결과 5개사 모두 35세 이후의 중년 타겟에서는 배둘레에 여유가 있는 원터 팬츠의 생산이 95% 이상을 차지하고 있었으며, 원터 팬츠의 핏 만족도에서는 35~45세의 경우 5개사 중 3개사가 보통, 2개사는 불만족을 표시하였고, 특히 배둘레가 현저히 증가하는 45~55세에서 5개사 모두 팬츠 핏에 불만족한 것으로 나타났다. 구체적으로 호칭86 이상의 팬츠 대부분이 허벅지와 엉덩이, 무릎에 여유가 많고 부리는 좁은 트라페즈 형태의 루즈한 핏으로 사이즈 증가 시 밑위길어도 같이 증가하면서 배마지 형태를 보이고, 바지뒤밑위가 당겨 올라가는 현상이 문제점으로 지적되었다.

2) 중년 남성 35~55세 평균 치수에 대응하는 브랜

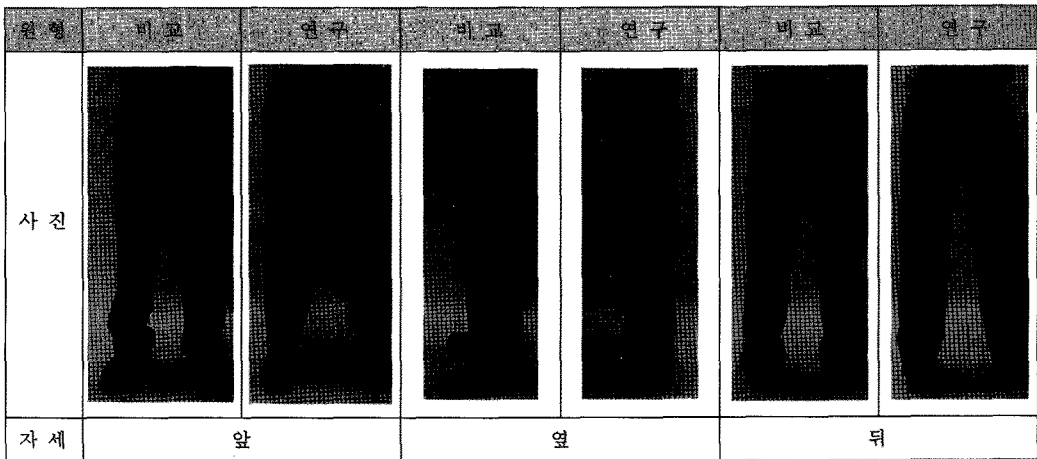

<그림 4> 비교 원형과 연구 원형의 착의 평가 사진

<표 10> 원형 간 외관 평가

항 목	연구 원형		비교 원형		t 값
	평 균	표준편차	평 균	표준편차	
1. 허리선위치	4.27	0.46	3.33	0.72	4.09**
2. 허리둘레여유분	3.73	0.70	3.67	0.62	0.29
3. 엉덩이둘레여유분	4.33	0.62	3.33	0.72	3.87**
4. 밑위곡선여유	4.07	0.59	3.13	0.64	4.09**
5. 허벅지여유분	4.27	0.59	3.27	0.59	5.92***
6. 무릎여유분	3.87	0.52	3.27	0.59	4.58***
7. 배부분 균주름	3.93	0.70	3.47	0.52	2.43*
8. 뒤중심선	4.07	0.70	4.13	0.83	-0.27
9. 뒤다아트위치	4.40	0.51	4.40	0.51	0.00
10. 엉덩이부분 균주름	4.00	0.53	3.40	0.63	2.81*
11. 뒤주름선	4.33	0.72	4.20	0.68	0.52
12. 옆선위치	4.10	0.57	3.40	0.52	2.69*
13. 옆솔기선	4.40	0.51	3.87	0.83	1.84
14. 바지부리너비	4.07	0.59	3.13	0.64	4.09**
15. 전체적 여유분	4.47	0.52	3.53	0.52	4.53***
16. 전체적 실루엣	4.27	0.59	3.27	0.80	4.18***

\* $p < .05$ , \*\* $p < .01$ , \*\*\* $p < .001$

드 호칭86을 선정하여 브랜드 내 95% 이상의 생산을 보이고 있는 원형 팬츠의 슬림 핏 패턴을 제시하였다. 기본 제도 방법은 무시접 제도방식으로 인신길이 91cm, 밑위길이 26cm, 앞허리둘레 W/4+3.5cm, 뒤허리둘레는 W/4+3.0cm, 앞엉덩이둘레는 H/4+2.5cm, 뒤엉덩이둘레는 H/4+3.9cm, 바지부리는 43.5cm로 제도하였다.

3) 연구 원형의 특징을 보면 옆허리점에서 0.7cm 옆선쪽으로 평행 이동시킴으로 옆허리선을 직선화시켜 정면에서 보았을 때 볼록해 보이는 현상을 완화시켰으며 앞뒤살냄푹을 총 1.5cm줄이는 대신 뒤허리중심점을 0.9cm 높여 전체 밑위길이는 짧아지면서도 편안한 맞춤새가 될 수 있도록 조절하였다.

4) 기존 원형에서 허벅지둘레는 2.7cm, 무릎둘레는 3cm, 바지부리둘레는 2.9cm를 줄여 허벅지에서 무릎, 부리로 이어지는 전체적인 라인을 슬림하면서도 스트레이트 해 보일 수 있도록 수정하였다.

5) 기존 원형과의 외관 평가 결과 전체 평균 점수는 연구 원형(M: 4.31), 기존 원형(M: 3.77)로 연구 원형의 평균 점수가 높게 나타났으며, 특히 허벅지여유분과 무릎여유분, 전체적 여유분과 실루엣에서 비교 원형보다 평균 점수가 높은 것으로 나타나 연구 원형이

중년 남성의 슬림 핏 개발 패턴으로 적합한 것을 알 수 있다.

이상의 본 연구는 중년 남성의 일반 체형 중 가장 많은 분포를 차지하는 호칭86을 대상으로 슬림 핏을 개발한 것이다. 이러한 슬림 핏의 개발이 중년층의 신체적 결함을 보완하면서 다양한 요구를 어느정도 충족해 줄 수 있을 것이라 본다. 또한 연구과정을 통한 제언은 원형이 호칭86에 국한되어 있어, 그 이상의 비만 체형은 기존의 일률적인 그레이딩 방식에 의해서는 맞지 않을 것으로 판단되는 바 후속연구에서는 이 기본 원형을 기초 자료로 사용하여 호칭86 이상 104까지 커버하는 마스터 패턴 및 그레이딩 룰에 대한 연구가 이루어져야 할 것이다.

### 참고문헌

- 김옥경, 박광애. (2005). *남성복 패턴 디자인*. 서울: 경춘사.
- 김철순, 이신아. (2009). 20~49세를 대상으로 성별에 따른 남성복 디자인에 관한 선호도 분석. *한국의류학회지*, 33(2), 276-287.
- 남성 4050 블루칩으로 부상. (2009, 4). *패션채널*. 자료검색일 2010, 4. 17, 자료출처 <http://www.fashionchannel.co.kr>
- 남성 슈트 슬림함이 대세다. (2010, 3). *웨딩인포* 자료검색일

- 2010, 5. 26, 자료출처 <http://www.weddinginfo.wef.co.kr>  
 마켓정보, 복종별 물량동향 남성복. (2007, 12. 3). *어패럴뉴스* 자료검색일 2009, 6. 2, 자료출처 <http://www.appnews.co.kr>
- 박진영, 손희순. (2001). 성인 남성의 신사복 구매행동과 맞춤형에 관한 조사 연구. *복식문화연구*, 9(1), 45-60.
- 백경자, 이정란. (2001). 남성 정장 바지 원형 설계에 관한 연구. *한국의류학회지*, 25(8), 1524-1535.
- 백경자, 유경진, 이정란. (2002). 남자 정장 상·하의 그레이딩에 관한 연구. *한국의류학회지*, 26(6), 843-852.
- 성옥진. (2005). 중년 남성의 치수 체계에 관한 연구. *한국의류학회지*, 29(6), 764-771.
- 성옥진, 양정은. (2010). 남성복 캐주얼 의류제작을 위한 호칭별 기준 누드사이즈 연구. *한국의류학회지*, 34(4), 588-596.
- 이형숙, 남윤자. (1999). 우리나라 의류제품의 국제경쟁력 제고를 위한 사이즈 체계 연구. *한국의류산업학회지*, 1(4), 397-405.
- 제5차 한국인 인체치수 조사 보고서. (2004). *산업자원부 기술 표준원* 자료검색일 2010, 6. 22, 자료출처 <http://sizekorea.go.kr>